



VRP

vrp-machines.com

MBA

mba-maschinen.com

DUMPER 7 TONNES - RÉVERSIBLE

Le tout nouveau **Dumper VRP-MBA D170 3V – réversible** a été conçu pour améliorer sa stabilité et le confort de l'opérateur tout en gérant les tâches les plus difficiles avec un moteur Perkins robuste et fiable, combiné à une transmission hydrostatique à 4 roues motrices à 2 vitesses. La benne pivotant à 180° est montée sur un roulement renforcé assurant des performances maximales dans la zone de déversement à 3 côtés. Le poste de conduite réversible est équipé d'un siège Grammer suspendu, de série, avec accoudoirs est associé à un joystick à une seule main avec un interrupteur inverseur de marche intégré pour offrir un maximum de confort à l'opérateur. L'écran permet à l'opérateur de se déplacer plus efficacement et en toute sécurité grâce à la caméra qui améliore la vue vers l'avant et protège ainsi contre le danger.

DES ARGUMENTS SOLIDES À VOTRE AVANTAGE

- Capacité de chargement de 7 tonnes
- Largeur de 1900 mm avec une grande stabilité
- Conception compacte avec une charge utile élevée
- Poste de conduite réversible
- 3 positions de conduite

DONNÉES TECHNIQUES

– Capacité de chargement	7'000 Kg
– Capacité de la benne au ras	2'890 lt
– Capacité de la benne en dôme	3'355 lt
– Poids à vide	4'200 Kg
– Moteur Perkins Stage V	55 KW (HP 73.7)
– Vitesse maximum	30 Km/h
– Pente franchissable	35 %
– Largeur totale	1'900 mm
– Longueur totale	4'990 mm
– Hauteur avec cabine	3'030 mm
– Hauteur avec canopy	3'210 mm
– Capacité du réservoir carburant	78 lt
– Garde au sol	350 mm



UNE GAMME COMPLÈTE DE 4.5 À 14 TONNES

POSTE DE CONDUITE Réversible avec cabine. Trois positions de conduite. Siège anatomique avec suspension pneumatique et ceinture de sécurité. Joystick à droite avec interrupteur de sens de marche intégré. Instruments électroniques d'affichage et de contrôle d'accès avec une lisibilité aisée grâce à l'écran 7".

DIRECTION Hydrostatique alimentée par pompe indépendante.

PNEUMATIQUES 12.5/80-18 16 PR

FREINS Frein de service et de stationnement hydraulique à ressort, à disques multiples à bain d'huile, agissant sur les deux essieux.

HYDRAULIQUE Avec distributeur hydraulique à 2 éléments. Filtre hydraulique de 16 microns – Echangeur en aluminium.

ESSIEUX Comer. Tous deux portants, rigides et avec réducteurs épicycloïdaux finaux.

TRANSMISSION Intégrale 4x4 à 2 vitesses avant et arrière (hydraulique). Vitesse maximum 30 km/h. Pente maximale franchissable à pleine charge de 35%. Transmission hydrostatique "Automotive", avec pompe à cylindrée variable.

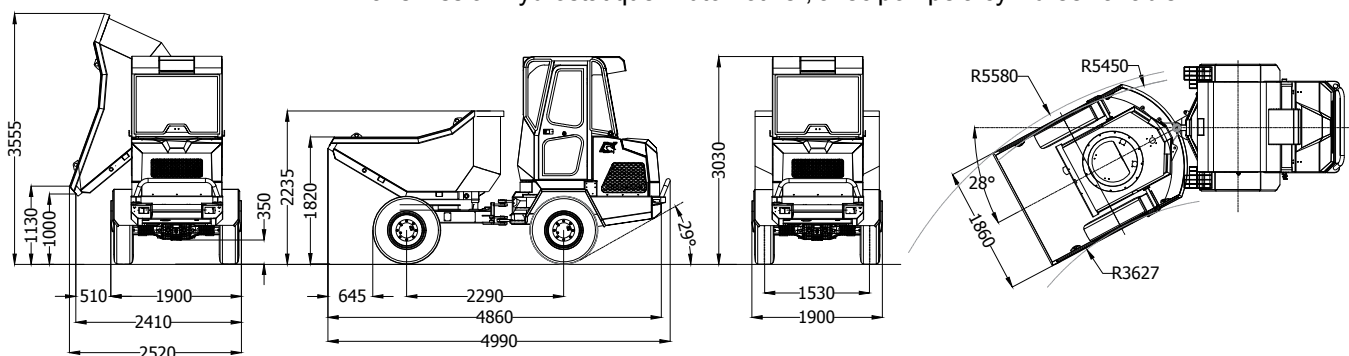

Modèle canopy

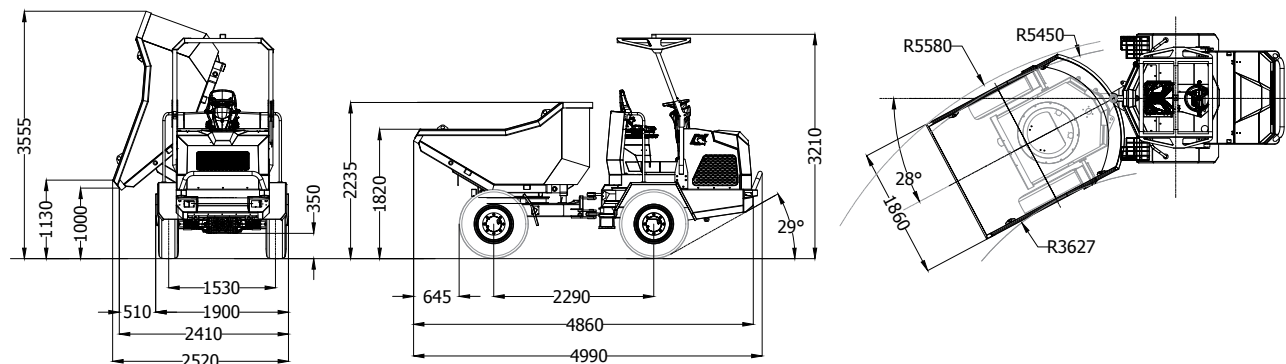

NOS PARTENAIRES

- 1 **VRP SA** Machines de chantier
Ch. de la Grange aux Aguets 46
1034 Boussens
- 2 **MBA AG** Baumaschinen
Zürichstrasse 50
8303 Bassersdorf
- 3 **MBA AG** Baumaschinen
Waldgasse 24
3360 Herzogenbuchsee
- 4 **MBA AG** Baumaschinen
Grabenstrasse 1
7324 Vilters

- 5 **Baumaschinen-Service
Malters AG**
Mettlenmatten 5
6102 Malters
- 6 **CGM SA**
Zona industriale 2
6807 Taverna

