



VRP
vrp-machines.com

MBA
mba-maschinen.com

DUMPER 12 TONNES - RÉVERSIBLE

Le **Dumper VRP-MBA D1120 TW** à 3 côtés girabenne est un véhicule tout terrain avec une capacité de charge de 12 To, une utilisation simple, un poids à vide maîtrisé, une robustesse éprouvée. Déstockage, terrassement, transport sur site ou décharge proche avec passage sur route ouverte, remblaiement de tranchée, les applications pour ce dumper sont nombreuses.

Equipé d'un poste de **conduite réversible** monté sur coussinets avec rotation à commande électrohydraulique et commandes par joystick. Siège pneumatique de Luxe Grammer. Caméras av/arr. avec écran 7". Cabine climatisée, fermée avec ample visibilité.

DES ARGUMENTS SOLIDES À VOTRE AVANTAGE

- Capacité de chargement de 12 To
- 3 positions de conduite
- Poste de conduite réversible
- Largeur de 2500 mm
- 4 roues motrices et directrices
- 3 modes de roues directrices
- Poids total ≤ 20 To

DONNÉES TECHNIQUES

- Capacité de chargement	12'000 Kg
- Capacité de la benne au ras	4900 lt
- Capacité de la benne en dôme	6'000 lt
- Poids à vide	7'960 Kg
- Moteur Perkins Stage V	90 KW (HP 121)
- Vitesse maximum	35 Km/h
- Pente franchissable	40 %
- Largeur totale	2500 mm
- Longueur totale	5325 mm
- Hauteur avec cabine	3130 mm
- Capacité du réservoir carburant	175 lt
- Garde au sol	370 mm



UNE GAMME COMPLÈTE DE 4.5 À 14 TONNES

POSTE DE CONDUITE Réversible avec cabine. Trois positions de conduite. Siège anatomique avec suspension pneumatique et ceinture de sécurité. Joystick à droite avec interrupteur de sens de marche intégré. Instruments électroniques d'affichage et de contrôle d'accès avec une lisibilité aisée grâce à l'écran 7".

DIRECTION Hydrostatique alimentée par une pompe indépendante avec 3 types de braquage. 2 roues directrices ou 4 roues directrices à voûte corrigée ou 4 roues directrices en «crabe».

PNEUMATIQUES 500/60 R.22.5

FREINS À bain d'huile, multidisque, à commande hydraulique, agissant sur les 2 essieux. Frein de secours englobé dans le frein de service.

HYDRAULIQUE Pompe à engrenage pour équipements de 63 lt/min.

ESSIEUX Antérieur oscillant de +/- 8 degrés avec différentiel et blocage 100%. Postérieur fixe avec différentiel et blocage 100%.

TRANSMISSION Intégrale 4 X 4 - 4 vitesses avant/arrière (2 mécaniques + 2 hydrauliques). Vitesse lente - rapide.

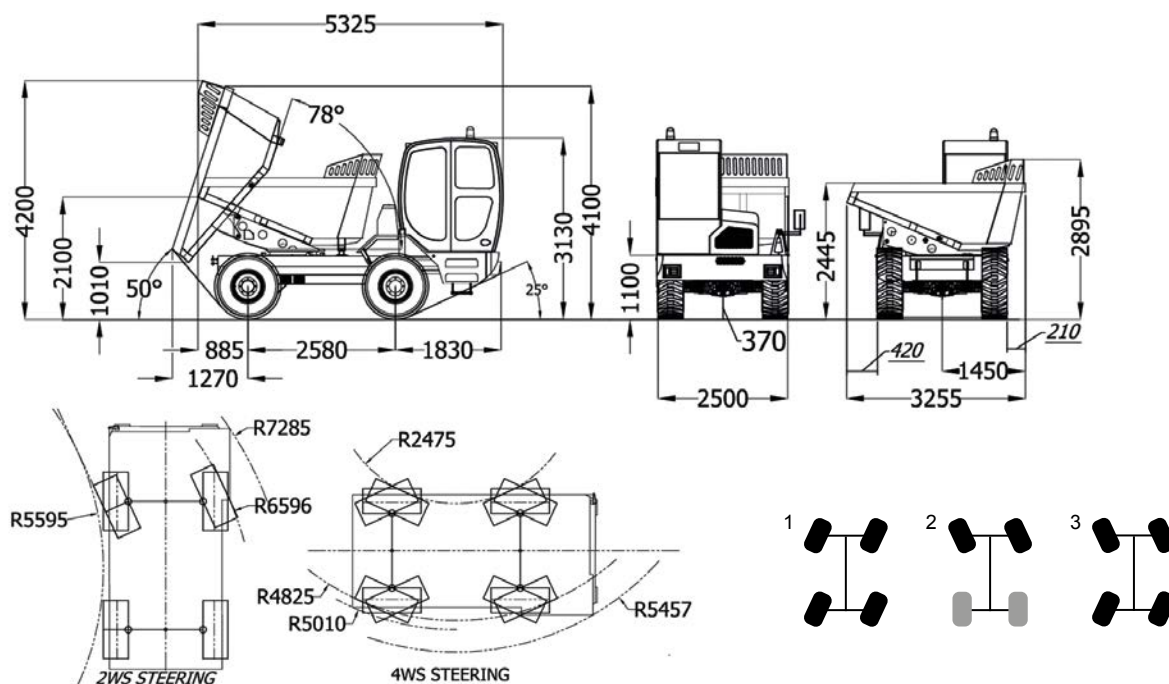

NOS PARTENAIRES

- 1 **VRP SA** Machines de chantier
Ch. de la Grange aux Aguets 46
1034 Bousens
- 2 **MBA AG** Baumaschinen
Zürichstrasse 50
8303 Bassersdorf
- 3 **MBA AG** Baumaschinen
Waldgasse 24
3360 Herzogenbuchsee
- 4 **MBA AG** Baumaschinen
Grabenstrasse 1
7324 Vilters

- 5 **Baumaschinen-Service
Malters AG**
Mettlenmatten 5
6102 Malters
- 6 **CGM SA**
Zona industriale 2
6807 Taverner

